

## Snadná rotace a naklápění

### MRT2 Intelli-Grip dvojitý okruh [135 kg]

Ušetřete si námahu při manipulaci se sklem pomocí tohoto praktického vakuového zvedáku s manuálním otáčením a naklápěním.

Model MRT2 si zachovává všechny výhody našeho původního vakuového zvedáku MT2, navíc s možností otáčení o 180° (s možností aretace ve třech polohách) pro manipulaci se sklem do optimální polohy.

Zvedák MRT2 umožňuje bezpečnou a jednoduchou manipulaci se sklem pomocí technologie dvouokruhového vakuového systému a dvou přísavek pro přepravu břemen o hmotnosti až 135 kg.

Vakuový zvedák MRT2 je nyní standardně vybaven inovativní technologií Intelli-Grip. Tato průkopnická bezpečnostní funkce monitoruje výkon vakuového zvedáku, provádí četné diagnostické testy a zobrazuje je na barevném LCD displeji. To umožňuje obsluze zjistit problémy, jako je míra úniku vakua, životnost baterie a aktuální režim používaného zvedáku, ale také slouží jako diagnostický systém pro používání zařízení.

#### Klíčové vlastnosti

- Nosnost: 135 kg
- Dvouokruhový vakuový systém s rezervní nádrží, zpětný ventil a vakuometr pro každý okruh.
- Ruční naklápění z vertikální do horizontální polohy o 90°
- Otáčení o 180° s možností aretace
- 12V dobíjecí baterie s integrovanou 110V nebo 240V nabíječkou a ukazatelem energie baterie
- Zvukově-vizuální upozornění na nízký podtlak
- Palubní ovládací panel Intelli-Grip



#### Technické specifikace

<b>Bezpečné pracovní zatížení</b> (hladký, čistý povrch při 60% podtlaku)	nosnost	135 kg
<b>Počet přísavek</b>	talíře:	2
<b>Přísavka</b>	popis:	černá guma, neodolná proti oděru
<b>Průměr přísavky</b>	průměr:	315x415mm
<b>Vhodné pro zvedání</b>	vlastnosti materiálu: povrch: příklady:	plynotěsný / neporézní hladký sklo, plastové desky, keramické desky, plechy, potažené desky
<b>Hmotnost zvedáku</b>	cca:	34 kg
<b>Hloubka zvedáku</b>	hloubka:	380 mm
<b>Rotace</b>	otáčení:	90° manuální vlevo a vpravo uzamykatelný náklon:
<b>Naklápění</b>	manuální	90°
<b>Vakuový systém</b>	duální okruh:	1 vývěva, 2 rezervní vakuové nádrže
<b>Napětí</b>	čerpadlo: nabíječka baterií:	12 V DC z dobíjecí baterie 110V/240V 50/60Hz jednofázová volba z výroby
<b>Volitelné příslušenství</b>	volitelné:	kamenné podložky (nosnost 135 kg), zakřivené podložky (nosnost 135 kg), podložky s nízkým značením, tepelně

# Lehčí náklad



Volitelné  
rádiové  
dálkové  
ovládání



MRT2 Intelli-Grip dvojitý okruh

## Technické údaje (mm)

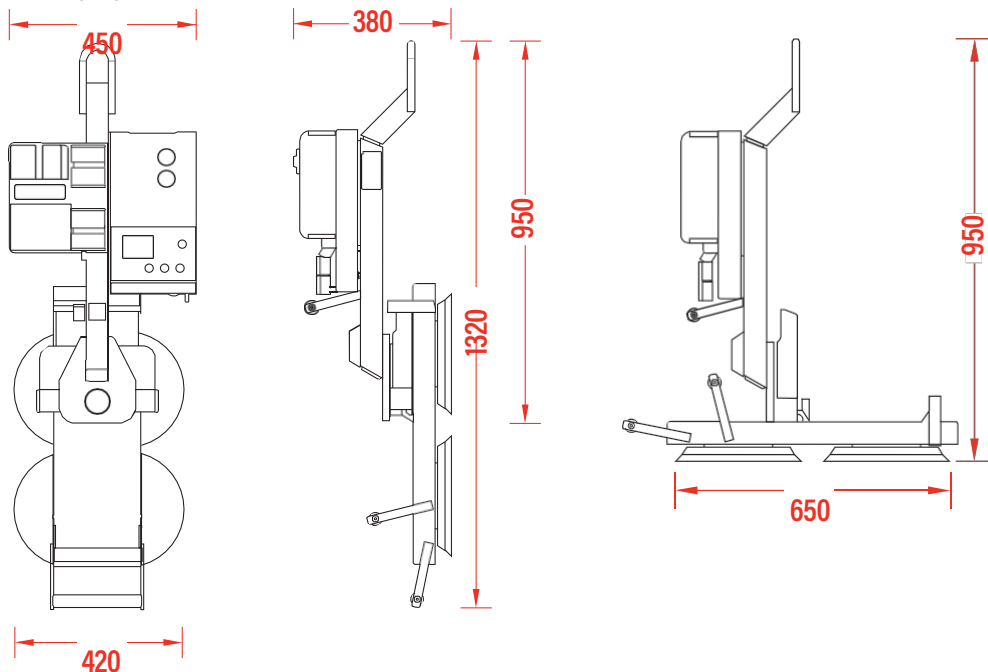

**KMB STAVEBNÍ SERVIS s.r.o., Nádražní 25, 686 01 Uh. Hradiště**  
pronájem: +420 603 903 888, prodej: +420 733 194 525

[www.kmbss.cz](http://www.kmbss.cz)